

ETYKA W PROJEKTOWANIU WNĘTRZ KOMERCYJNYCH

Darek Goławski, A+D

Czego chcę?

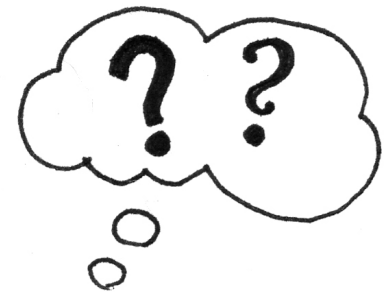

Czego chcę?

Czego Wy chcecie?

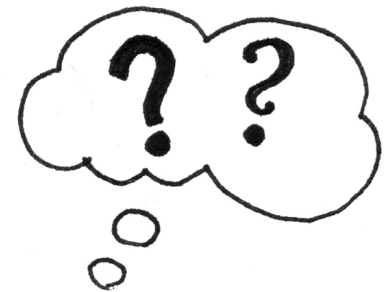

Czego chcę?

Czego Wy chcecie?

Co Wam oferuję?

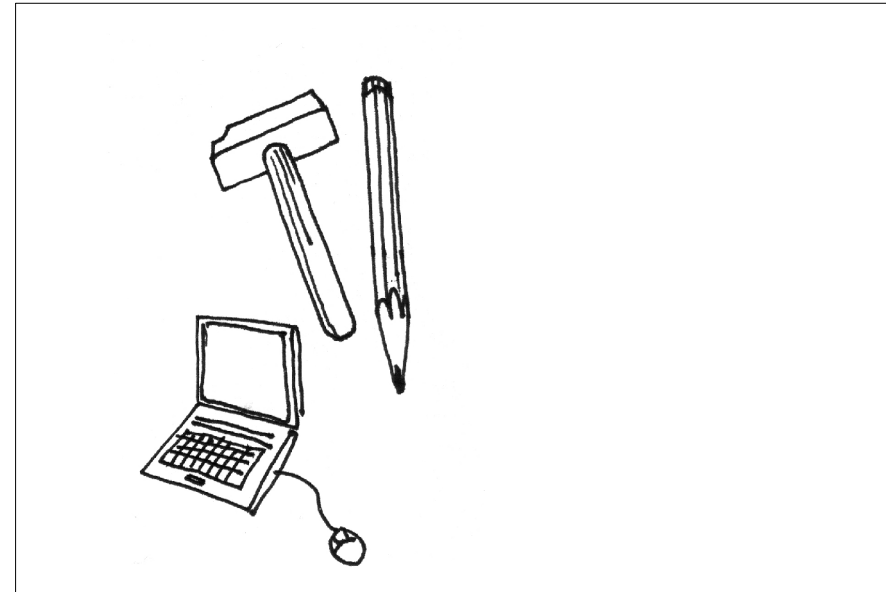

Czego chcę?

Czego Wy chcecie?

Co Wam oferuję?

Kim jestem?

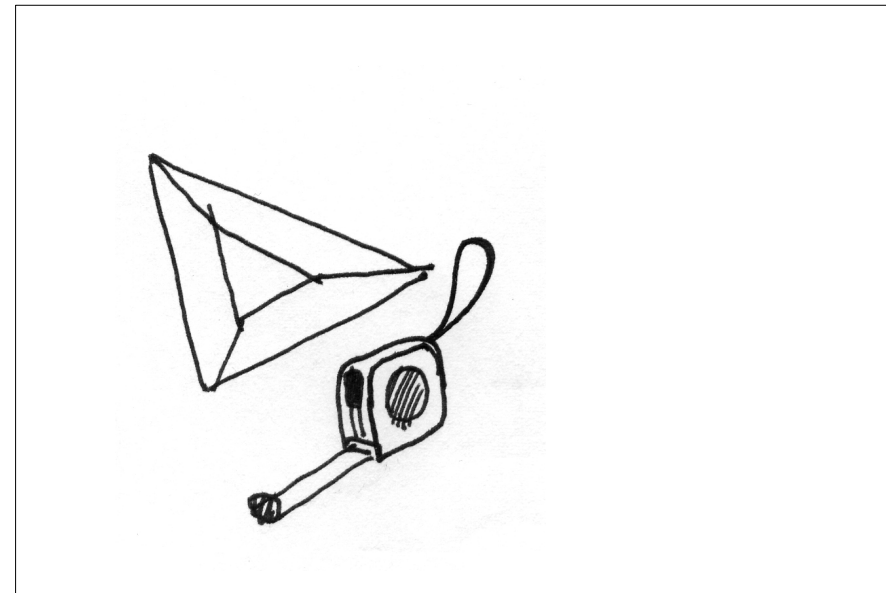

Czego chcę?

Czego Wy chcecie?

Co Wam oferuję?

Kim jestem?

Dlaczego zająłem się etyką
w projektowaniu wnętrz
komercyjnych?

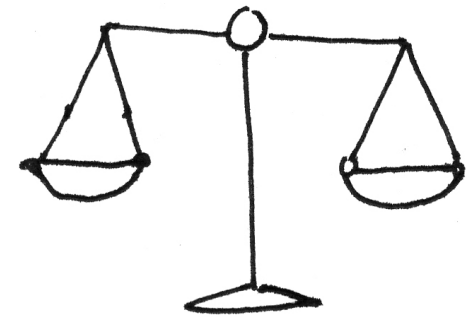

Czym jest ETYKA?

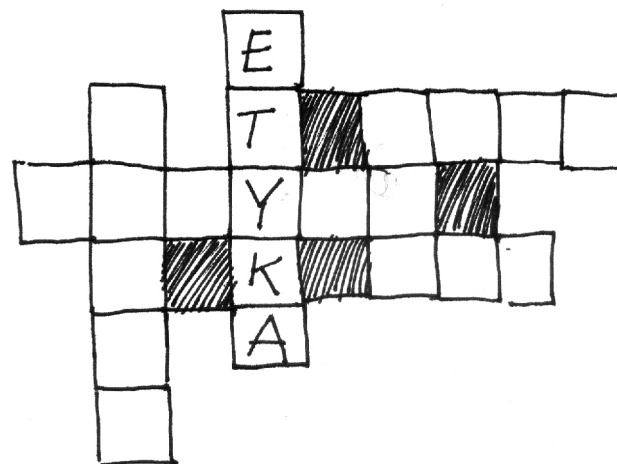

Czym jest ETYKA?

1. Zdolność odróżnienia tego, co słuszne od tego, co złe.

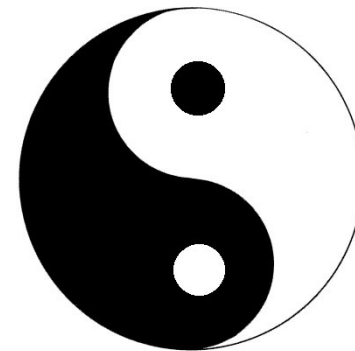

Czym jest ETYKA?

1. Zdolność odróżnienia tego, co słuszne od tego, co złe.
2. Zobowiązanie do działania.

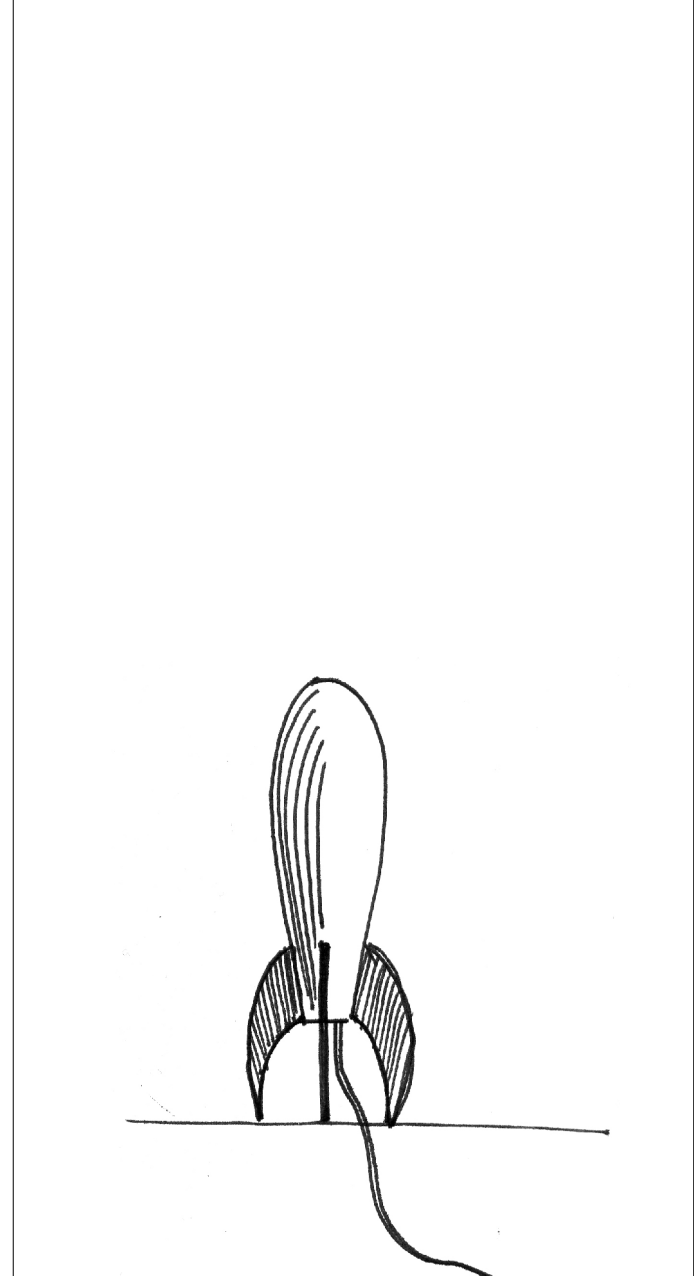

Czym jest ETYKA?

1. Zdolność odróżnienia tego, co słuszne od tego, co złe.
2. Zobowiązanie do działania.

DZIAŁANIE W SŁUSZNYM KIERUNKU

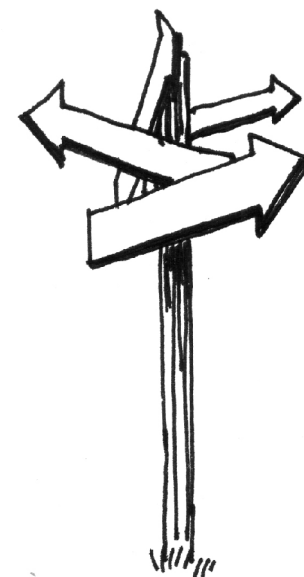

I. Etyka zawodowa

I. **Etyka zawodowa**

Samorozwój, świadomość działań, organizacja relacji z otoczeniem w środowisku komercyjnym.

I. **Etyka zawodowa**

Samorozwój, świadomość działań, organizacja relacji z otoczeniem w środowisku komercyjnym.

II. **Etyka wobec inwestorów, dostawców i podwykonawców**

I. **Etyka zawodowa**

Samorozwój, świadomość działań, organizacja relacji z otoczeniem w środowisku komercyjnym.

II. **Etyka wobec inwestorów, dostawców i podwykonawców**

Szczerość, wierność i inne "niemodne" wartości.

I. **Etyka zawodowa**

Samorozwój, świadomość działań, organizacja relacji z otoczeniem w środowisku komercyjnym.

II. **Etyka wobec inwestorów, dostawców i podwykonawców**

Szczerłość, wierność i inne "niemodne" wartości.

III. **Etyka w projektowaniu**

I. **Etyka zawodowa**

Samorozwój, świadomość działań, organizacja relacji z otoczeniem w środowisku komercyjnym.

II. **Etyka wobec inwestorów, dostawców i podwykonawców**

Szczerość, wierność i inne "niemodne" wartości.

III. **Etyka w projektowaniu**

4 X E : Ekologia, Ekonomia, Ergonomia i Estetyka.

Poznajmy się!

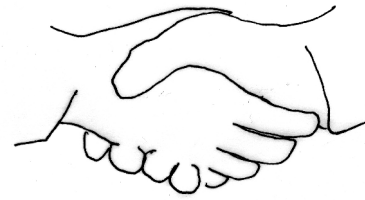

I. **Etyka zawodowa**

Samorozwój, świadomość działań, organizacja relacji z otoczeniem w środowisku komercyjnym.

II. Etyka wobec inwestorów, dostawców i podwykonawców

Szczerość, wierność i inne "niemodne" wartości.

III. Etyka w projektowaniu

4 X E : Ekologia, Ekonomia, Ergonomia i Estetyka.

Żyjemy we wnętrzach.

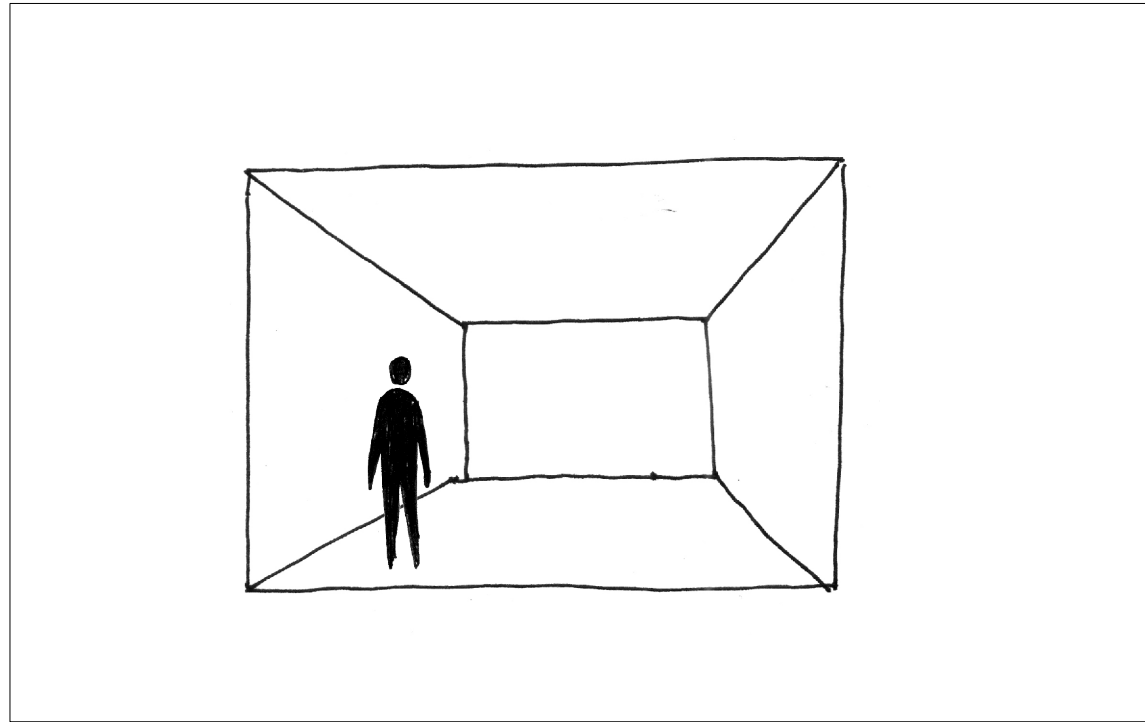

Żyjemy we wnętrzach.

Na co mamy wpływ ?

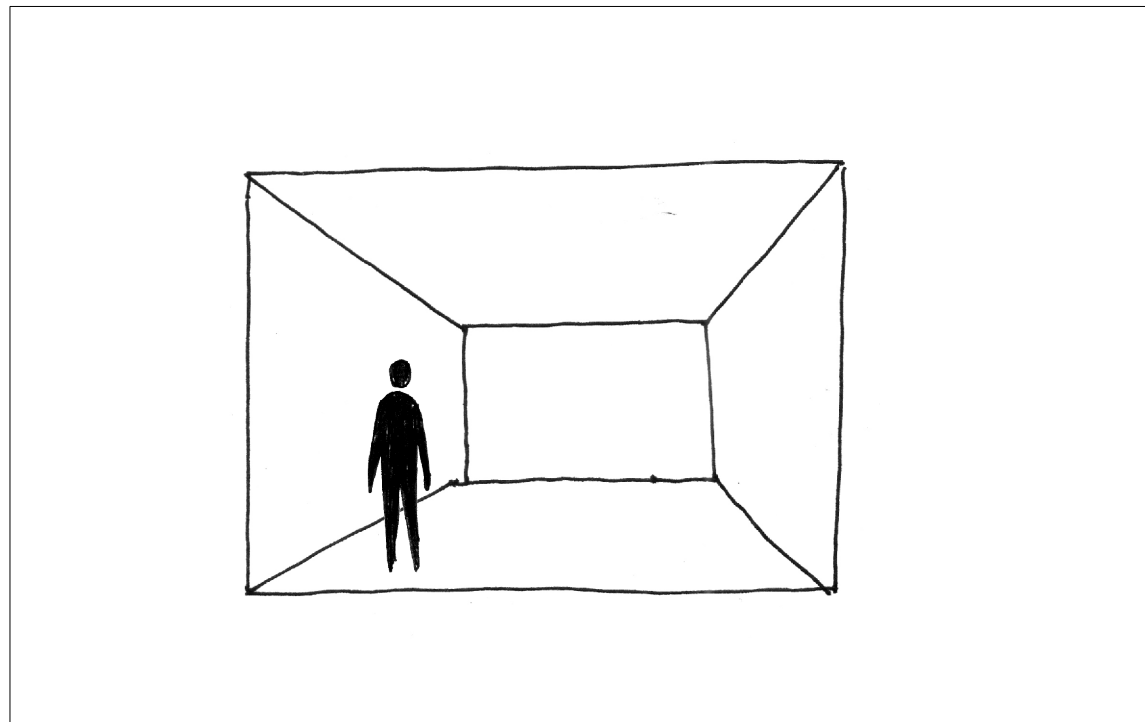

Żyjemy we wnętrzach.

Na co mamy wpływ ?

- komfort użytkowników

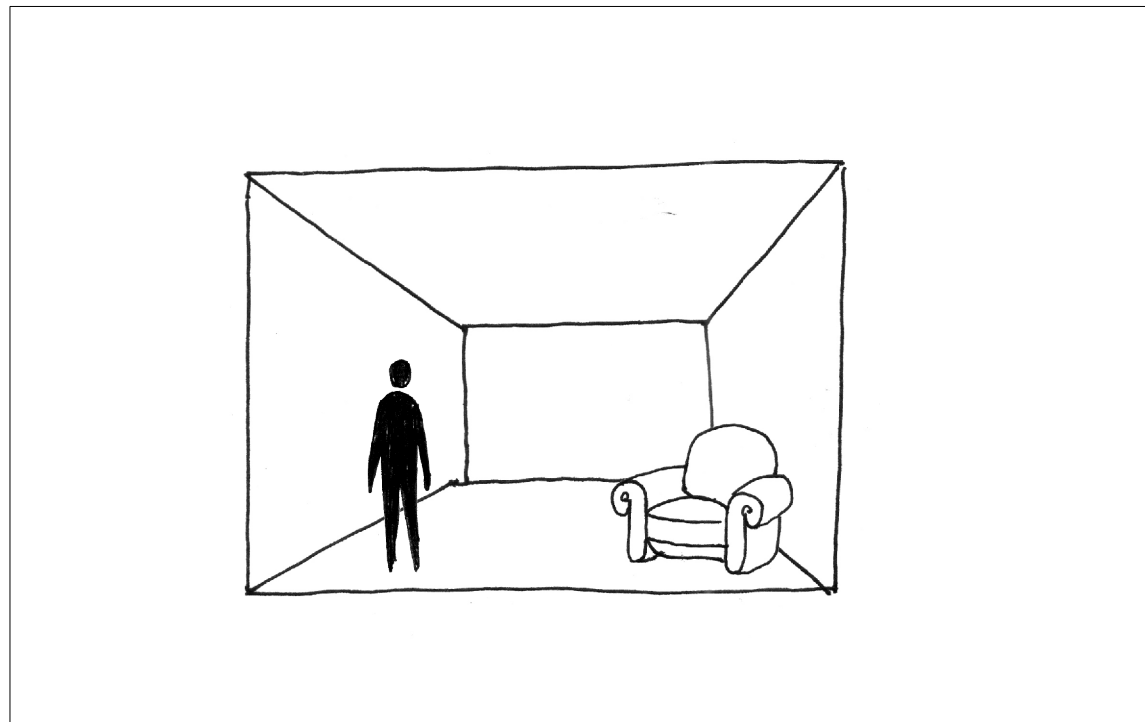

Żyjemy we wnętrzach.

Na co mamy wpływ ?

- komfort użytkowników
- wywołujemy emocje

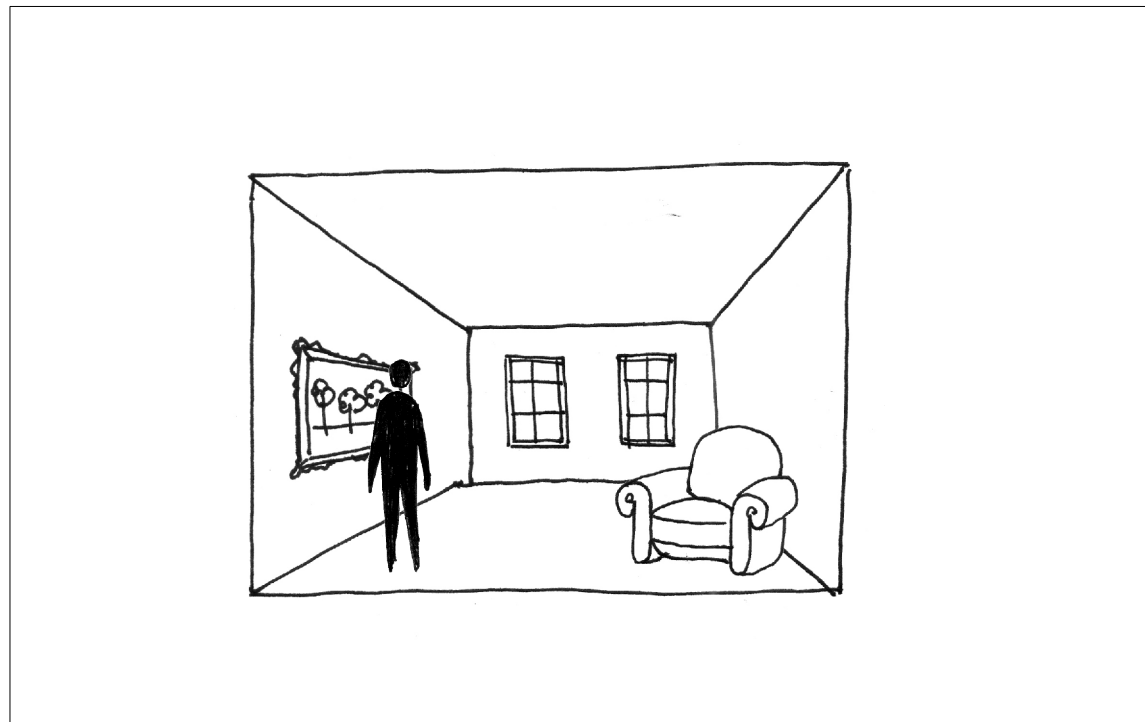

Żyjemy we wnętrzach.

Na co mamy wpływ ?

- komfort użytkowników
- wywołujemy emocje
- powodujemy jakieś działania

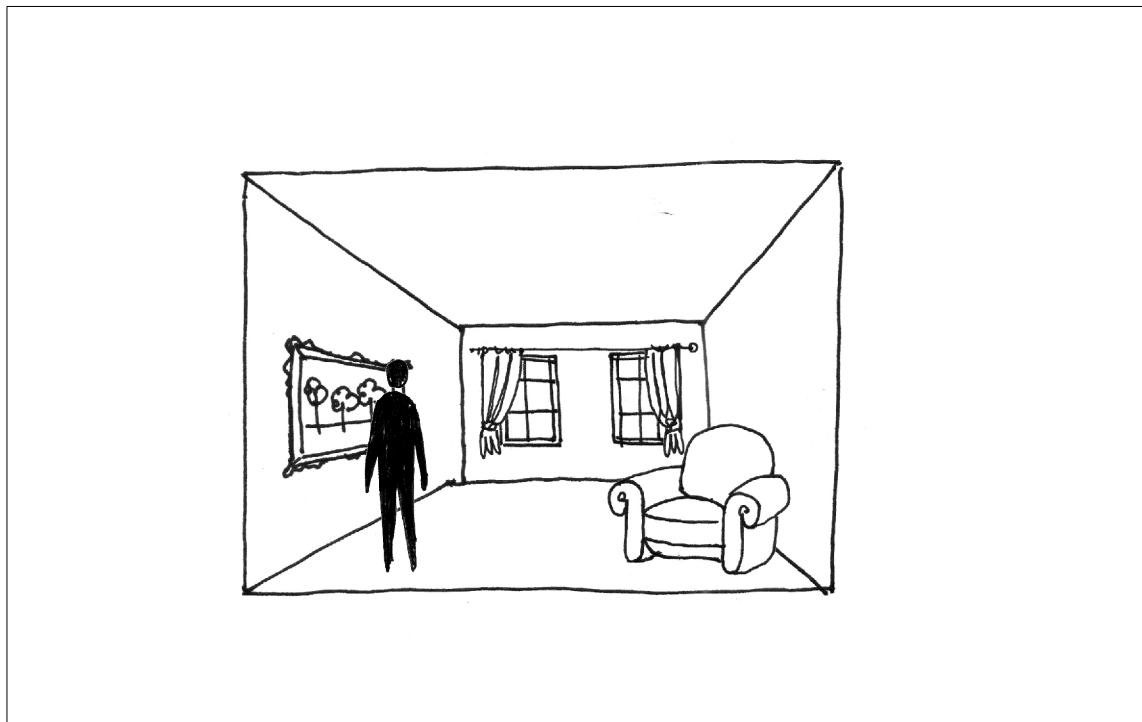

Żyjemy we wnętrzach.

Na co mamy wpływ ?

- komfort użytkowników
- wywołujemy emocje
- powodujemy jakieś działania

Wnętrza A+D są odwiedzane przez około **1 mln** osób. **Codziennie**.

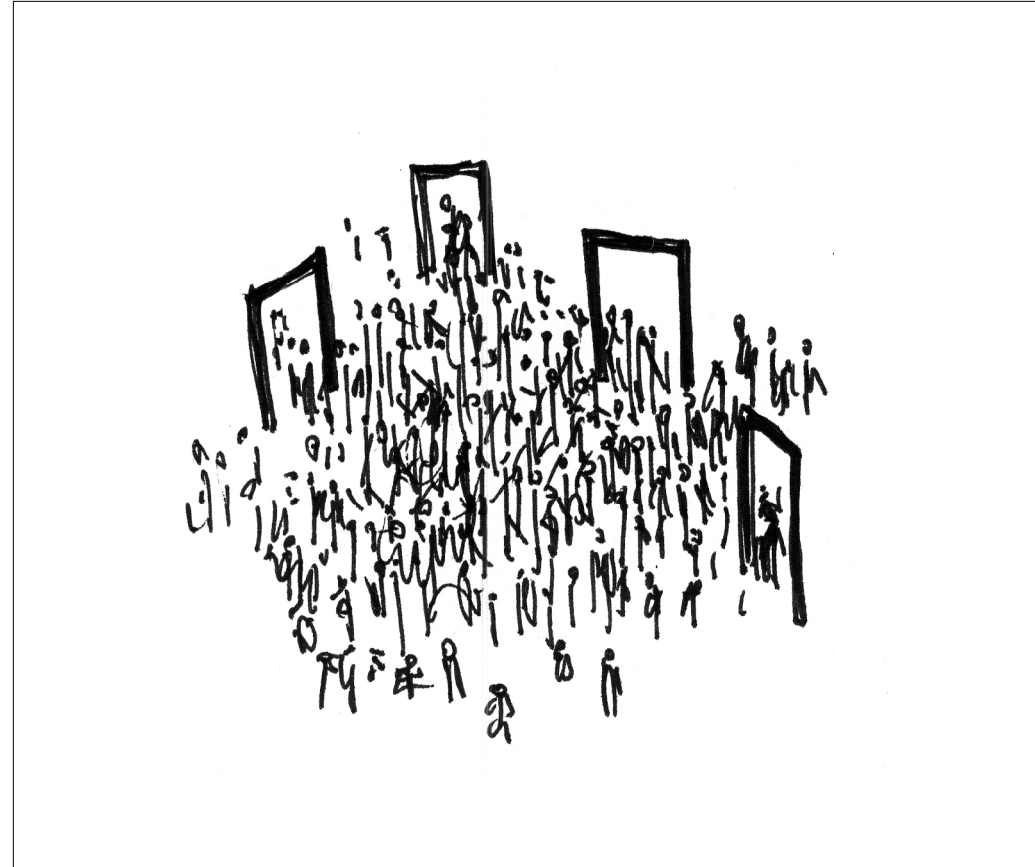

Co zrobić by być odpowiedzialnym twórcą wnętrz komercyjnych?

I **Etyka zawodowa** (samorozwój, świadomość działań, organizacja relacji z otoczeniem w środowisku komercyjnym)

Co zrobić by być odpowiedzialnym twórcą wnętrz komercyjnych?

1. Samodoskonalić się.



Co zrobić by być odpowiedzialnym twórcą wnętrz komercyjnych?

1. Samodoskonalić się.

konferencje, fora, pisma, książki, kursy,
konkursy, chęć, ambitne cele, odwaga itd.



Co zrobić by być odpowiedzialnym twórcą wewnątrz komercyjnych?

1. Samodoskonalić się.

konferencje, fora, pisma, książki, kursy,
konkursy, chęć, ambitne cele, odwaga itd.

2. Działać świadomie.

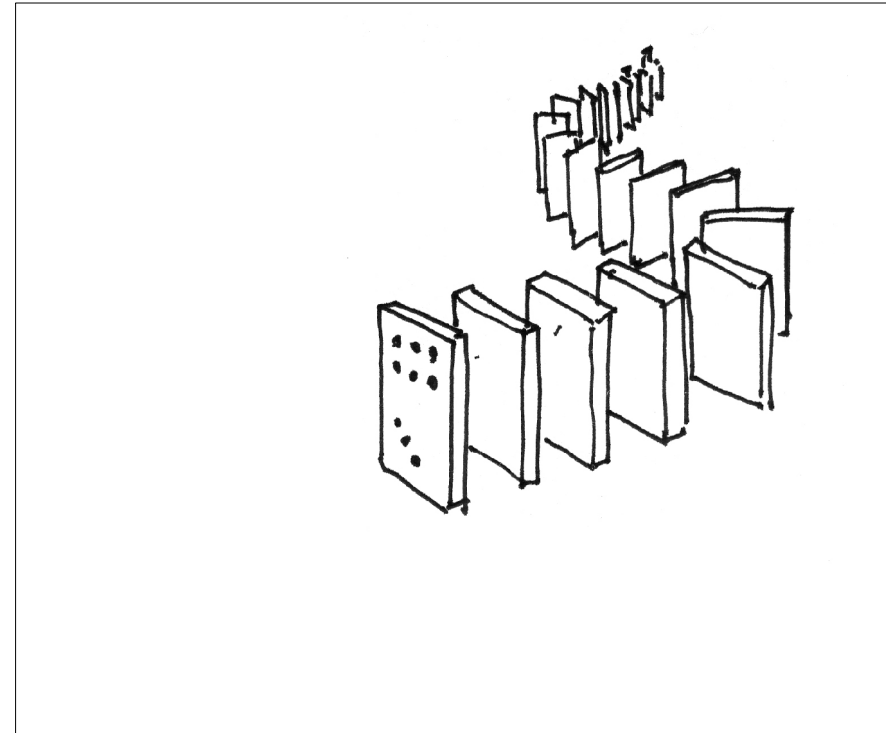

Co zrobić by być odpowiedzialnym twórcą wewnątrz komercyjnych?

1. Samodoskonalić się.

konferencje, fora, pisma, książki, kursy, konkursy, chęć, ambitne cele, odwaga itd.

2. Działać świadomie.

3. Organizować relacje z otoczeniem.

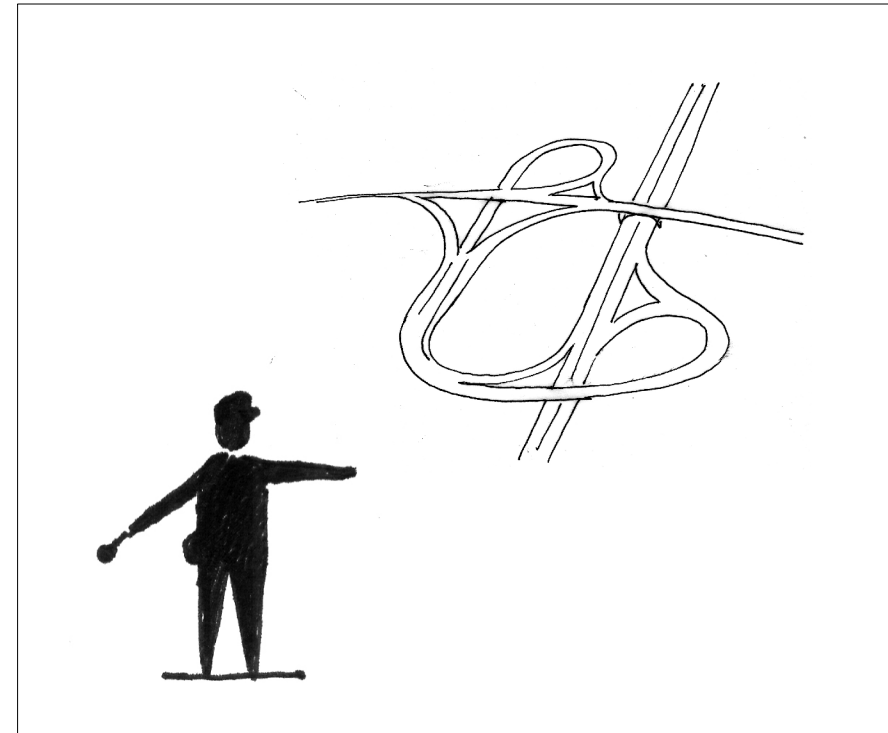

Co zrobić by być odpowiedzialnym twórcą wewnątrz komercyjnych?

1. Samodoskonalić się.

konferencje, fora, pisma, książki, kursy, konkursy, chęć, ambitne cele, odwaga itd.

2. Działać świadomie.

3. Organizować relacje z otoczeniem.

- jasne, zrozumiałe i zaakceptowane reguły współpracy
- jasna komunikacja
- uczciwość wobec partnera

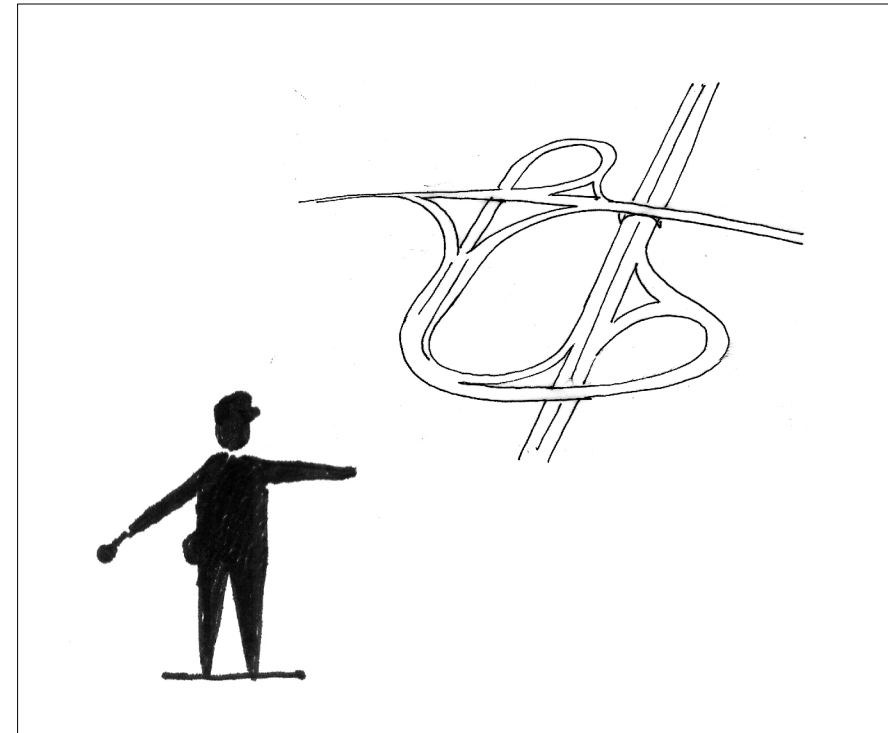

Uchwała SARP-u



- Regulacje, które zbierają różne aspekty zawodu projektanta w jednym dokumencie



- Regulacje, które zbierają różne aspekty zawodu projektanta w jednym dokumencie
- Potrzeba samodoskonalenia się



- Regulacje, które zbierają różne aspekty zawodu projektanta w jednym dokumencie
- Potrzeba samodoskonalenia się
- Świadomość działań

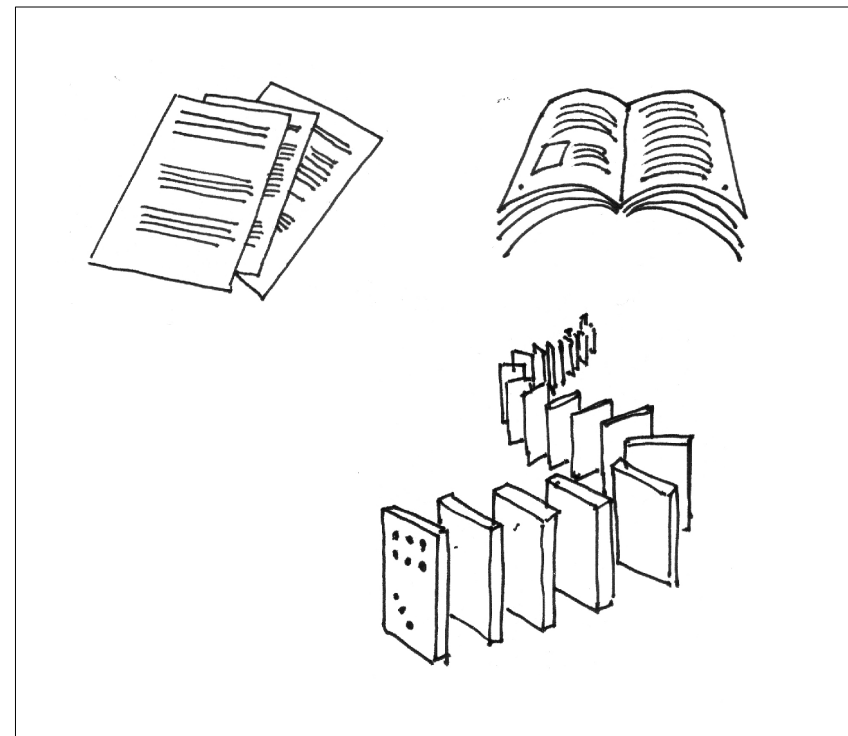

- Regulacje, które zbierają różne aspekty zawodu projektanta w jednym dokumencie
- Potrzeba samodoskonalenia się
- Świadomość działań
- Warunki budowania dobrych relacji z otoczeniem

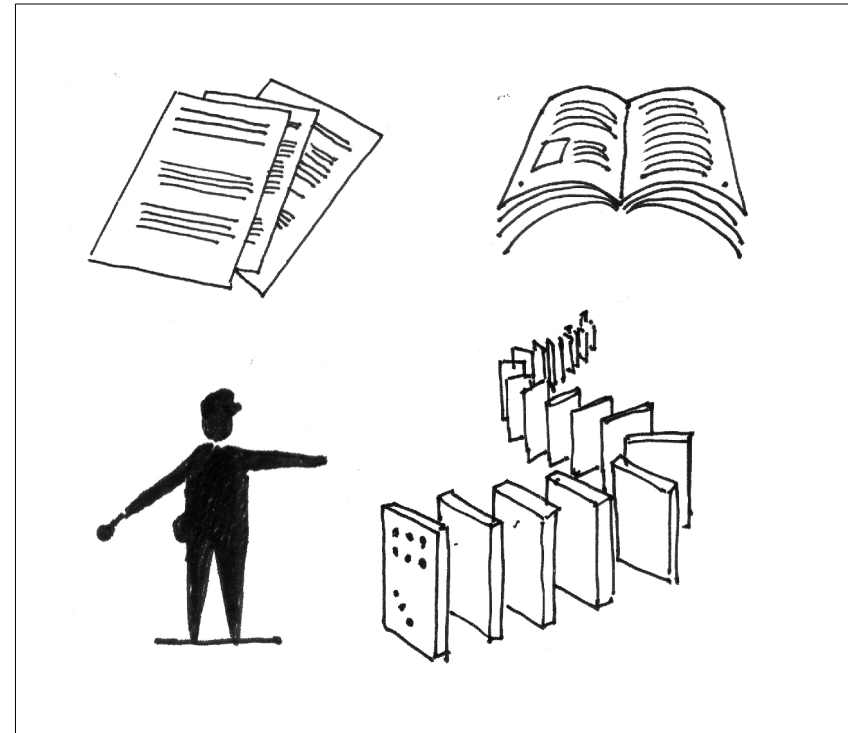

I. Etyka zawodowa

Samorozwój, świadomość działań, organizacja relacji z otoczeniem w środowisku komercyjnym.

II. Etyka wobec inwestorów, dostawców i podwykonawców

Szczerość, wierność i inne "niemodne" wartości.

III. Etyka w projektowaniu

4 X E : Ekologia, Ekonomia, Ergonomia i Estetyka.

„Nie rób drugiemu, co Tobie niemiłe.”

„Nie rób drugiemu, co Tobie niemiłe.”

W każdej sytuacji stawiamy się po „drugiej stronie.”



Jak ja chciałbym być potraktowany w tej sytuacji?

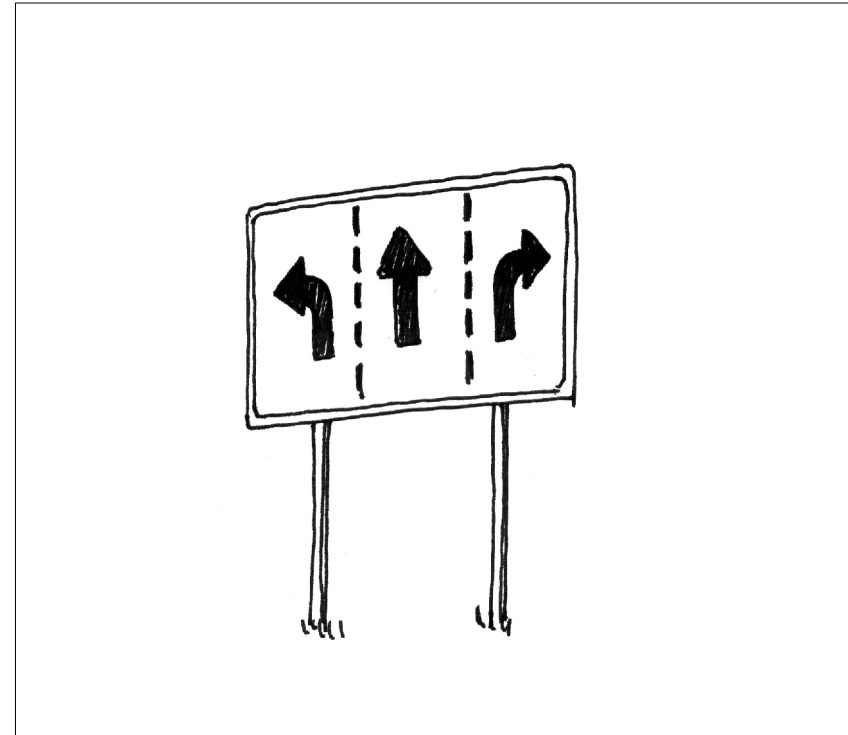

Jak ja chciałbym być potraktowany w tej sytuacji?

1. Chcę być doceniany.

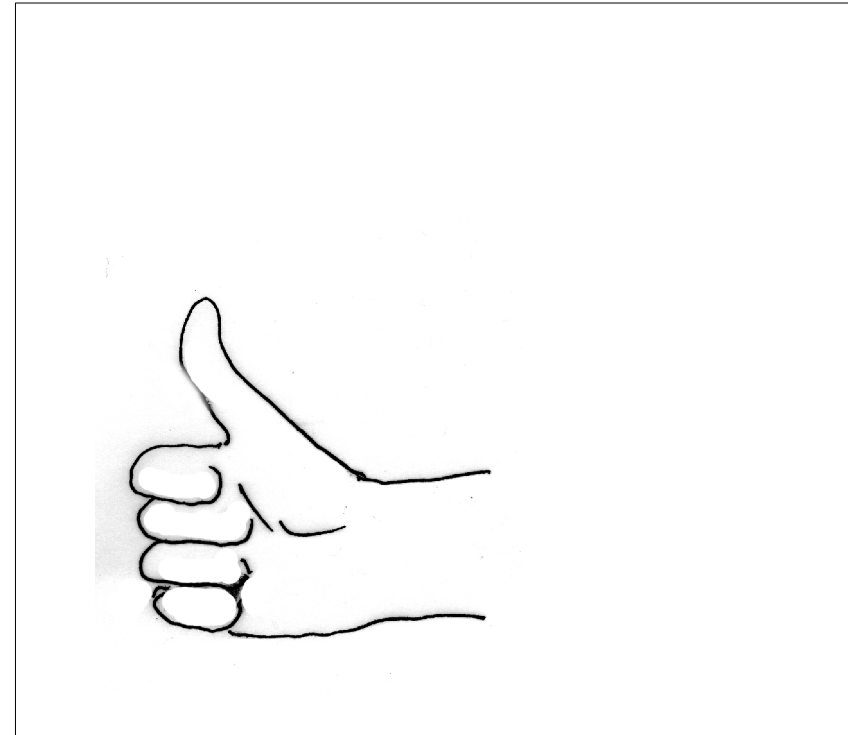

Jak ja chciałbym być potraktowany w tej sytuacji?

1. Chcę być doceniany.
2. Chcę, by doceniono moją pracę.

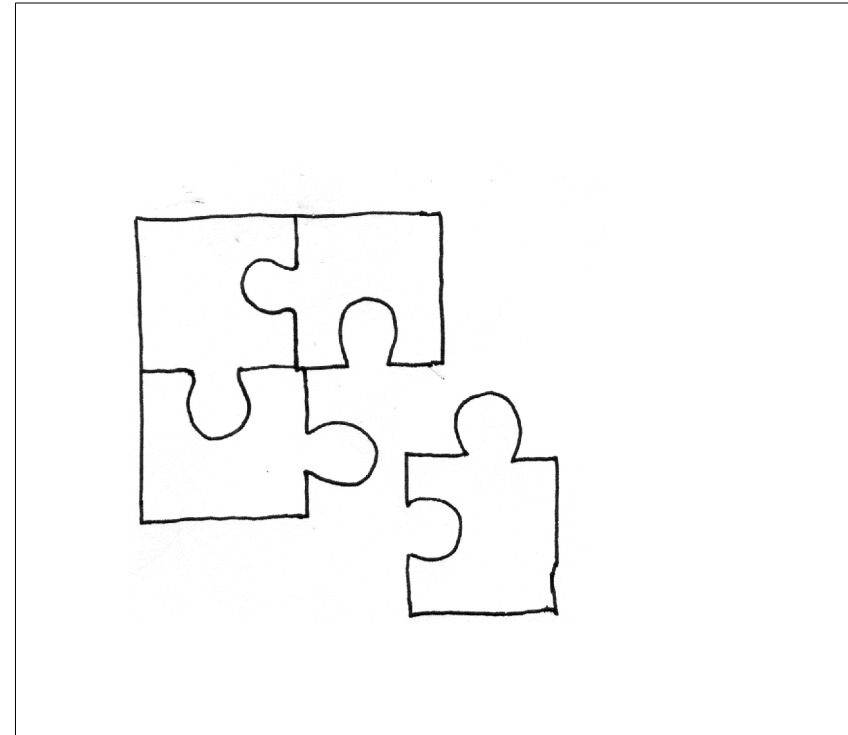

Jak ja chciałbym być potraktowany w tej sytuacji?

1. Chcę być doceniany.
2. Chcę, by doceniono moją pracę.
3. Chcę, by mi ufano.

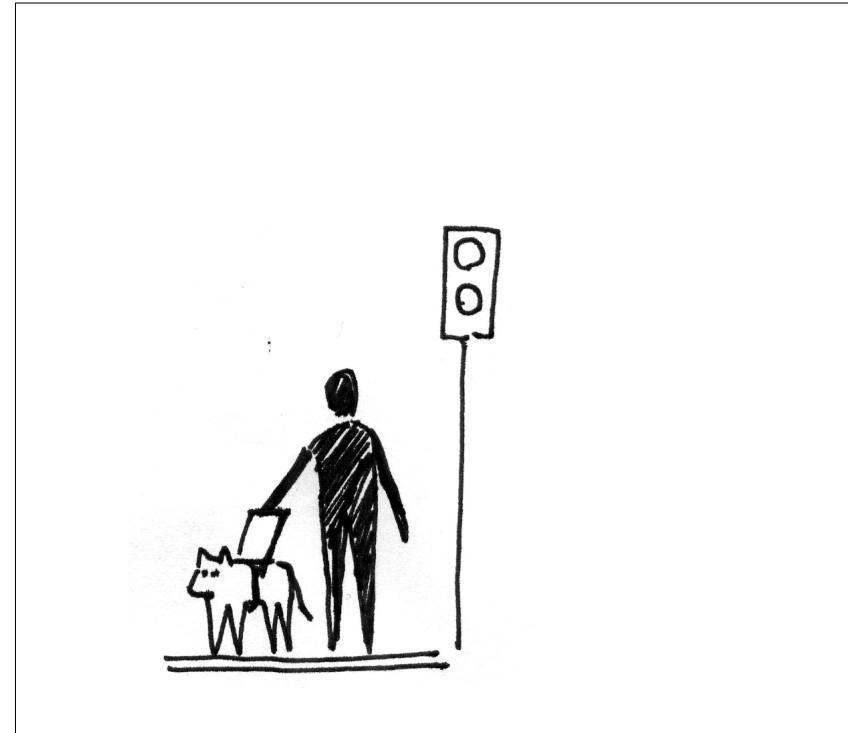

Jak ja chciałbym być potraktowany w tej sytuacji?

1. Chcę być doceniany.
2. Chcę, by doceniono moją pracę.
3. Chcę, by mi ufano.
4. Chcę być szanowany.



Jak ja chciałbym być potraktowany w tej sytuacji?

1. Chcę być doceniany.
2. Chcę, by doceniono moją pracę.
3. Chcę, by mi ufano.
4. Chcę być szanowany.
5. Chcę, by mnie rozumiano.

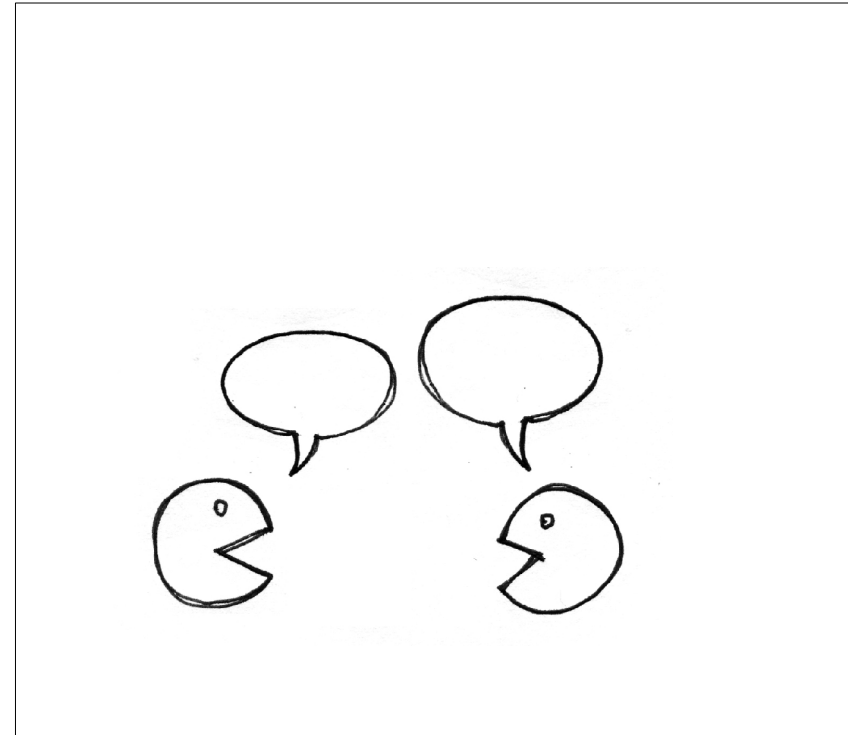

Jak ja chciałbym być potraktowany w tej sytuacji?

1. Chcę być doceniany.
2. Chcę, by doceniono moją pracę.
3. Chcę, by mi ufano.
4. Chcę być szanowany.
5. Chcę, by mnie rozumiano.
6. Nie chcę, by mnie wykorzystywano.

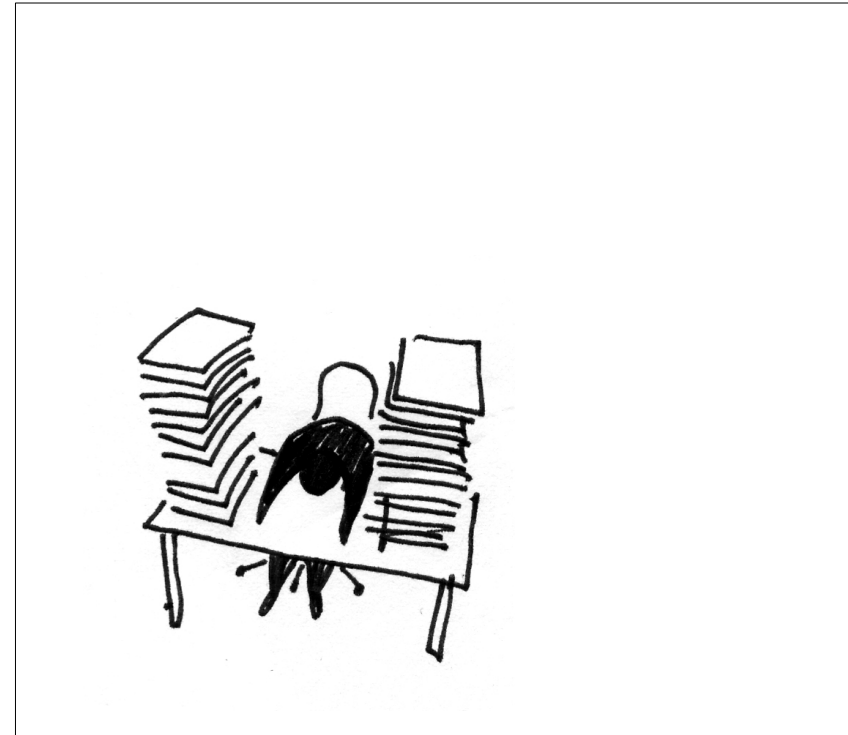

GODNOŚĆ

SZACUNEK

ZAUFANIE

ZROZUMIENIE

I. Etyka zawodowa

Samorozwój, świadomość działań, organizacja relacji z otoczeniem w środowisku komercyjnym.

II. Etyka wobec inwestorów, dostawców i podwykonawców

Szczerość, wierność i inne "niemodne" wartości.

III. Etyka w projektowaniu

4 X E : Ekologia, Ekonomia, Ergonomia i Estetyka.

Ekologia.

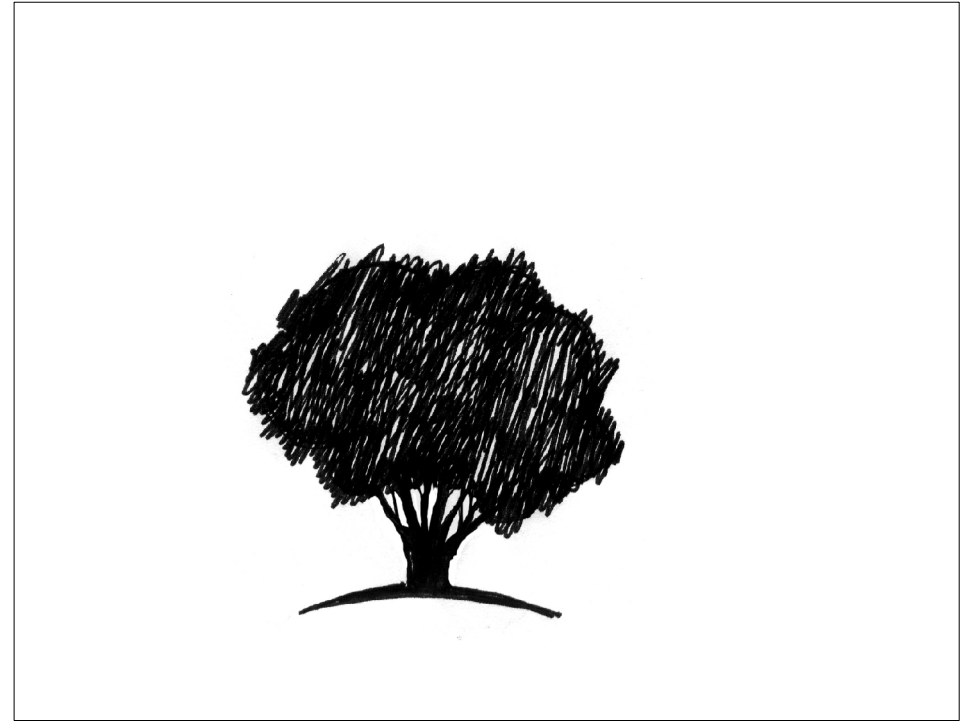

Ekologia.

Tworząc wnętrza generujemy 1-2-3 kontenery śmieci, wkładamy 1-2 tony materiałów i wyposażenia itd.

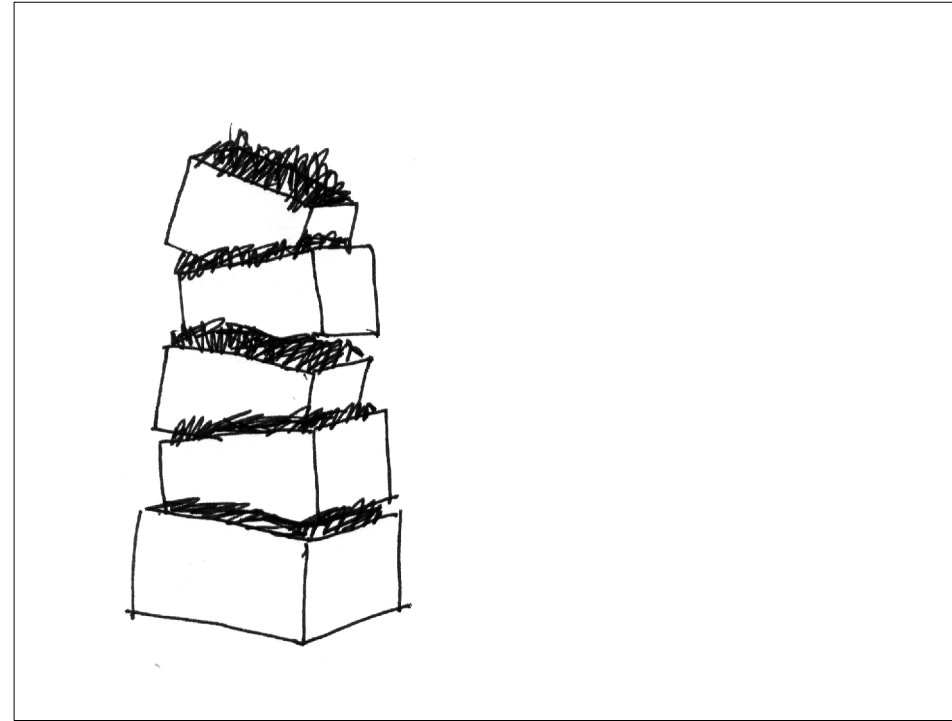

Ekologia.

Tworząc wnętrza generujemy 1-2-3 kontenery śmieci, wkładamy 1-2 tony materiałów i wyposażenia itd.

1000 sklepów po 2 kontenery śmieci i gruzu to góra o wysokości **ośmiu pięter!**

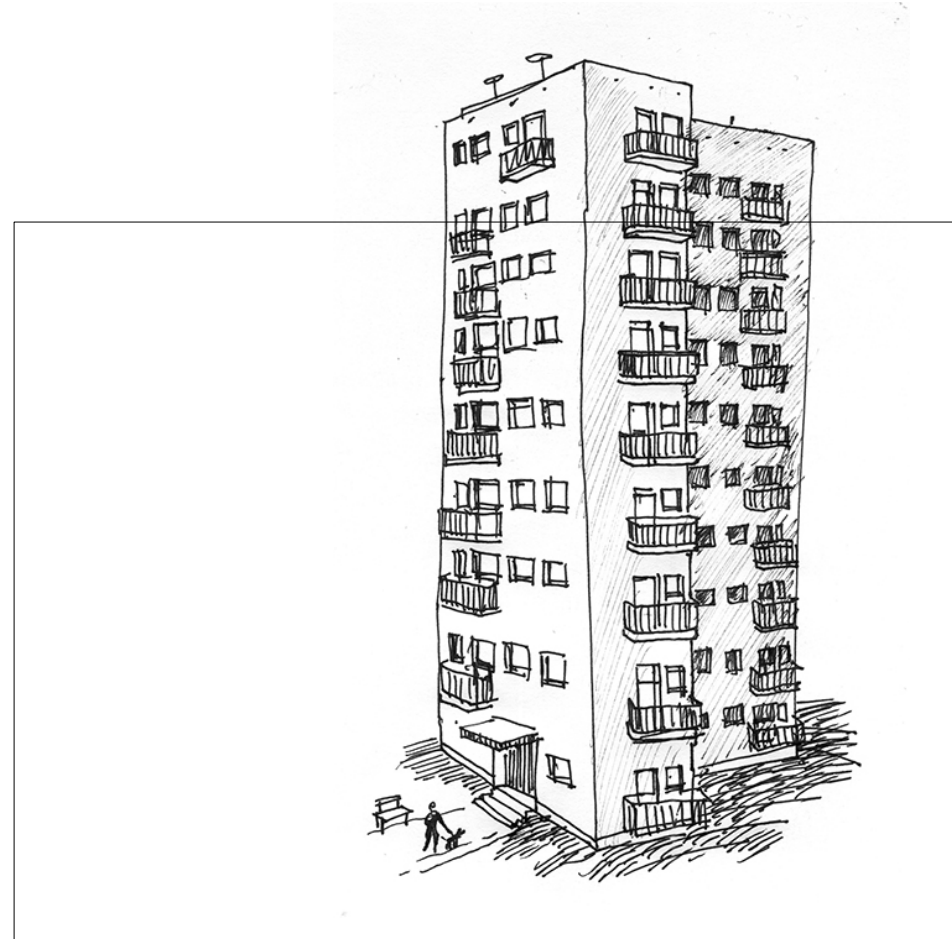

Ekologia – podstawowe zasady:

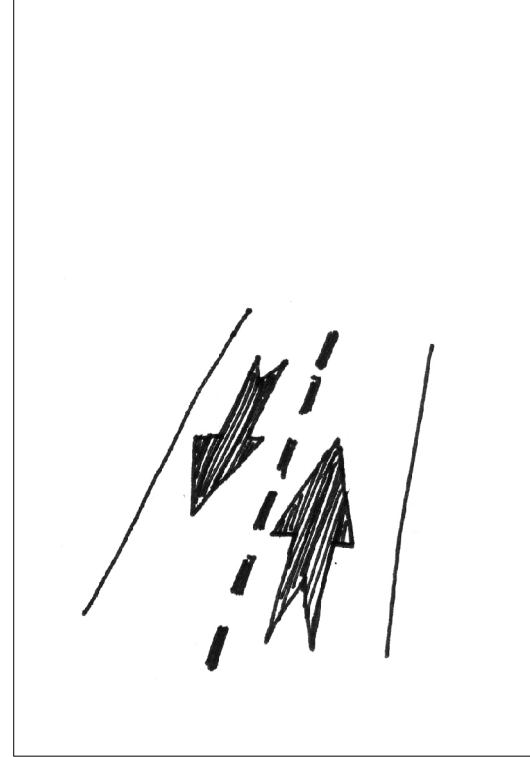

Ekologia – podstawowe zasady:

- recycle

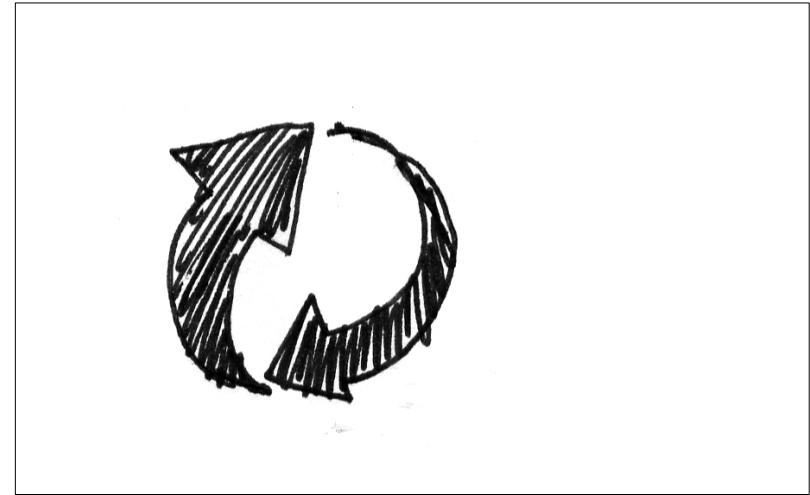

Ekologia – podstawowe zasady:

- recycle

- reuse

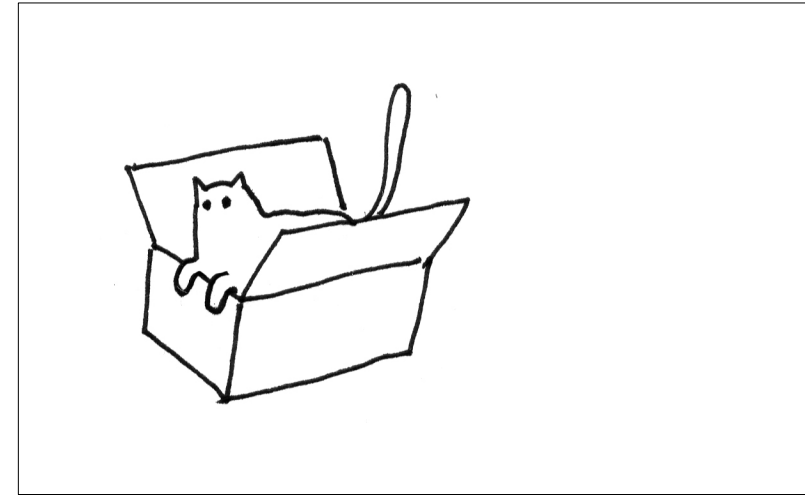

Ekologia – podstawowe zasady:

- recycle
- reuse
- repair

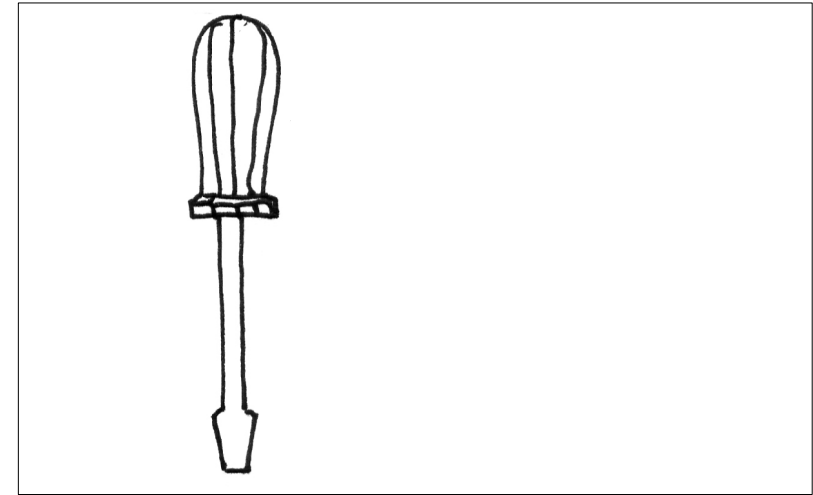

Ekologia – podstawowe zasady:

- recycle
- reuse
- repair
- re-think

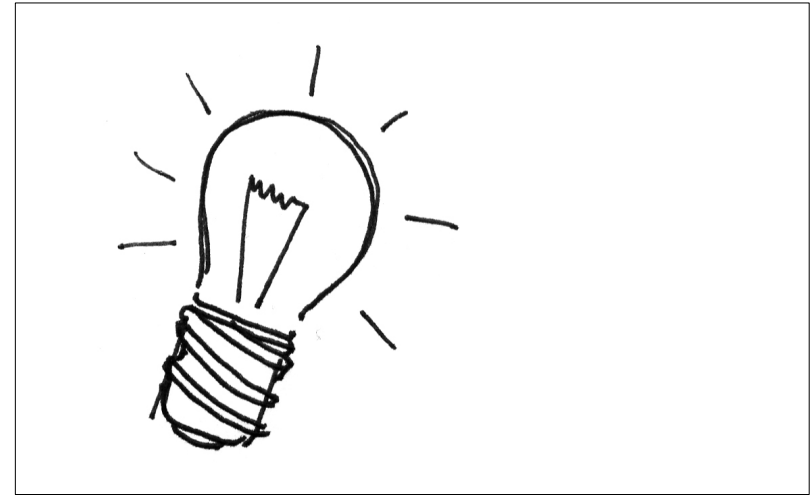

Pomagać rozwijać się konsumpcjonizmowi projektując wnętrza komercyjne?

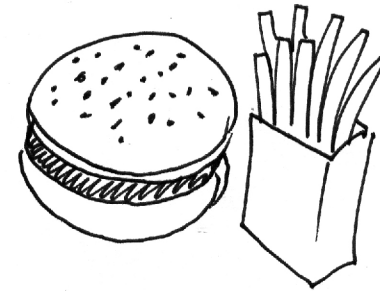

Ekonomia.

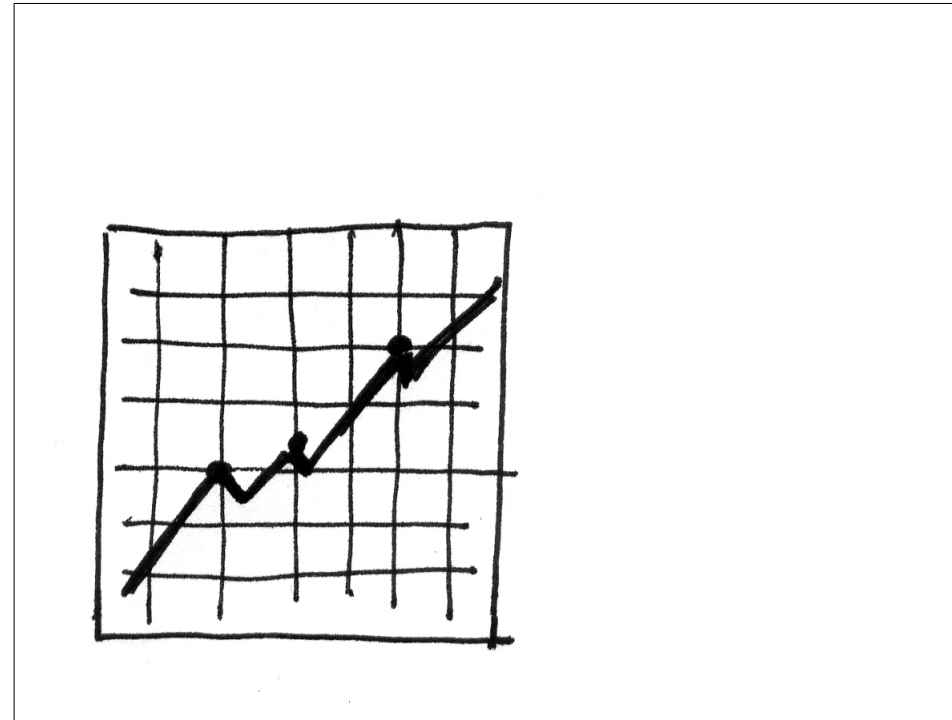

Ekonomia.

Ponad 85% projektantów wnętrz komercyjnych bierze tzw. **pro wizje** za usługi lub produkty, które kupił Inwestor.

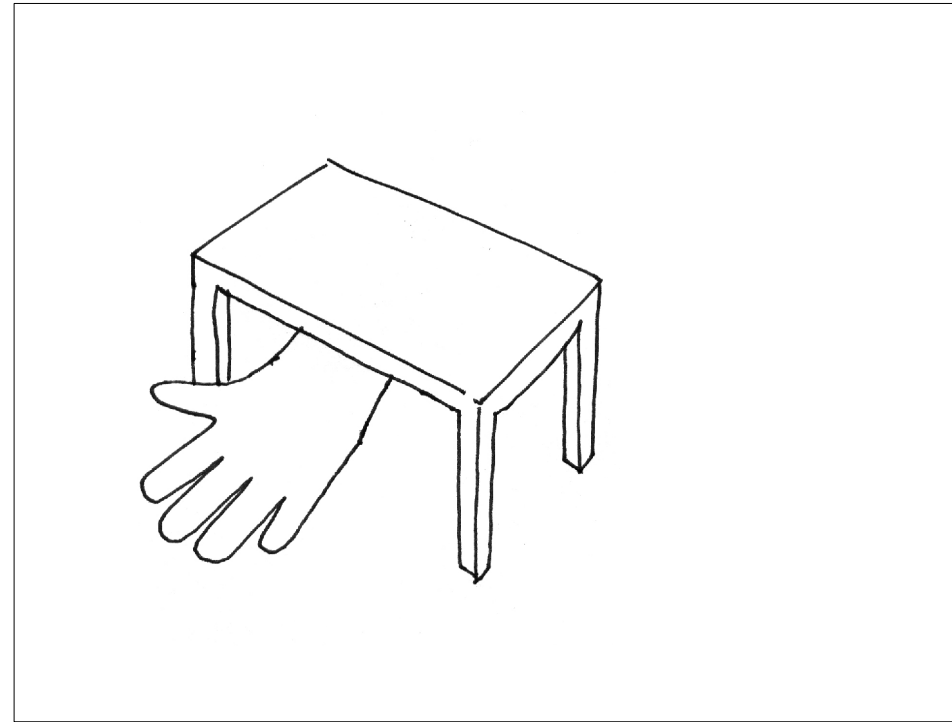

Ekonomia.

Ponad **85%** projektantów wewnątrz komercyjnych bierze tzw. prowizje za usługi lub produkty, które kupił Inwestor.

Branie i udzielanie prowizji psuje rynek:

Ekonomia.

Ponad 85% projektantów wewnątrz komercyjnych bierze tzw. prowizje za usługi lub produkty, które kupił Inwestor.

Branie i udzielanie prowizji psuje rynek:
- zaniża wartość projektu

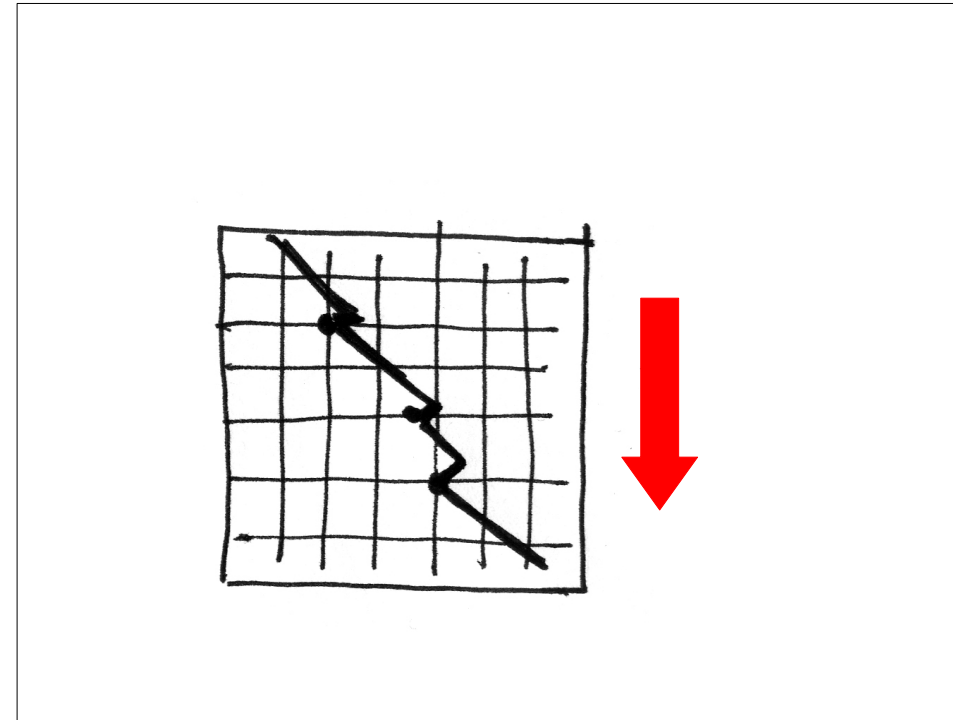

Ekonomia.

Ponad **85%** projektantów wewnątrz komercyjnych bierze tzw. prowizje za usługi lub produkty, które kupił Inwestor.

Branie i udzielanie prowizji psuje rynek:

- zaniża wartość projektu
- oszukuje Inwestora

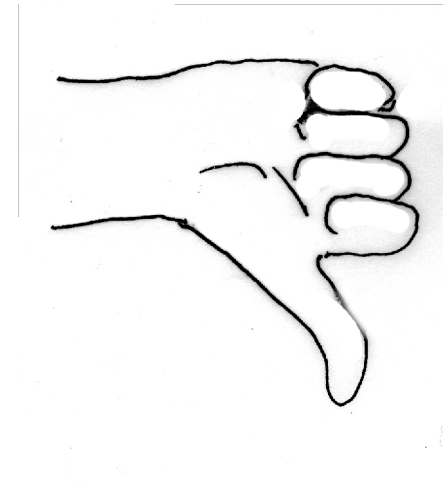

Ekonomia.

Ponad **85%** projektantów wewnątrz komercyjnych bierze tzw. prowizje za usługi lub produkty, które kupił Inwestor.

Branie i udzielanie prowizji psuje rynek:

- zaniża wartość projektu
- oszukuje Inwestora
- przekreśla obiektywizm



Ekonomia.

Ponad **85%** projektantów wewnątrz komercyjnych bierze tzw. prowizje za usługi lub produkty, które kupił Inwestor.

Branie i udzielanie prowizji psuje rynek:

- zaniża wartość projektu
- oszukuje Inwestora
- przekreśla obiektywizm
- zamienia projektanta w handlowca

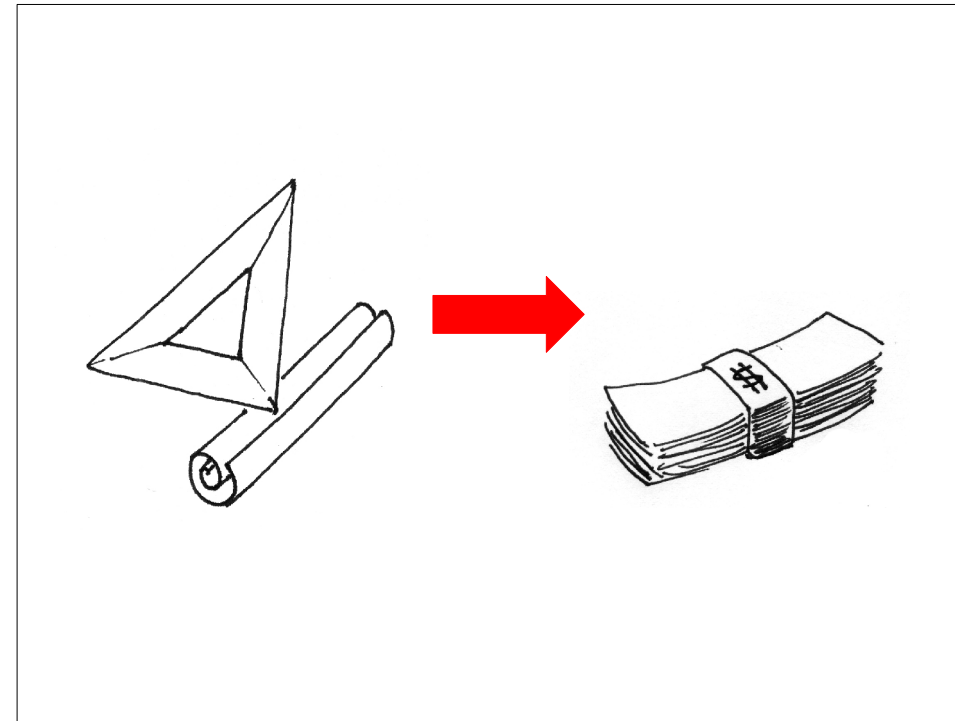

Ergonomia.



Estetyka.

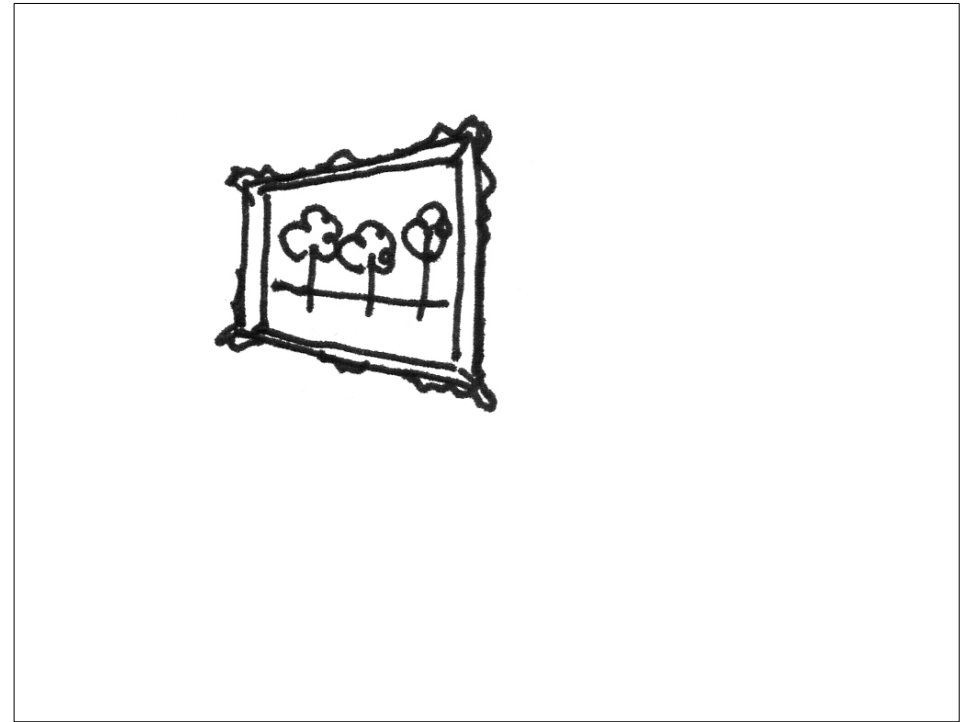

Czy Ty grasz fair?



Dziękuję.

Darek Goćławski
www.aplud.eu

oprac.:
Kacper Kempisty
Małgorzata Seta
Agata Knapik

